



GWE Universalschacht

GWE Universalschacht der Verteiler aus PE 100 zur Anbindung von 2–8 Erdwärmesonden



Die Vorteile des GWE Universalschachtes:

- Rundverteilerschacht für die Anbindung von 2-8 Erdwärmesonden
- geringes Eigengewicht
- hohe Materialbeständigkeit
- hochwertige Alternative zum Betonschacht
- leichte und kostengünstige Montage
- solide Lösung durch hohe Langzeitstabilität
- druckwasserdicht
- Einbauten und Rohrdurchgänge optimal aufeinander abgestimmt und spannungsfrei verschweißt
- ständige werkseitige Qualitätsprüfung

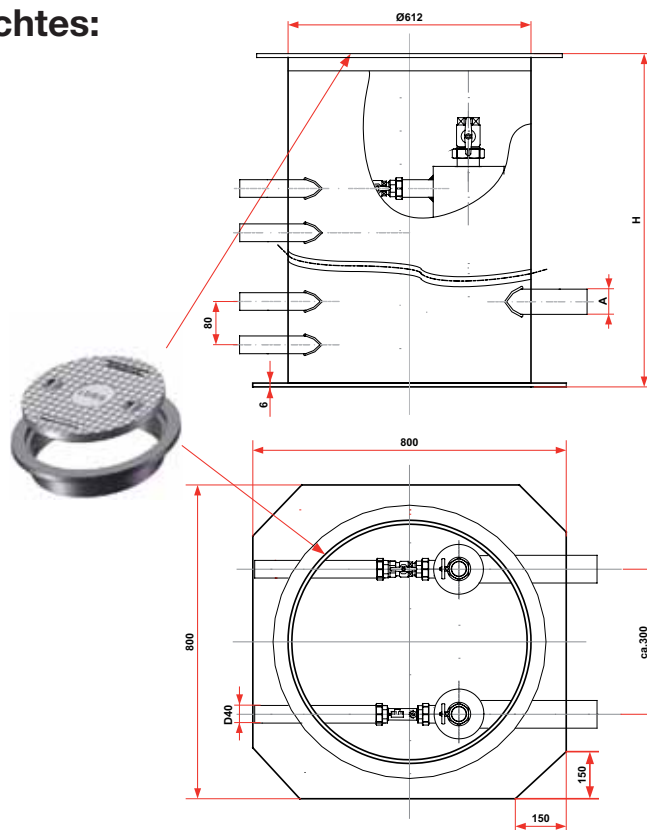

Produktkennwerte

Werkstoff	PE 100 (Polyethylen)	
Ausstattung	2–4fach Verteiler	5–8fach Verteiler
Schacht (D x H)	612 mm x 550 mm	612 mm x 850 mm
Bodenplatte (B x L)	800 mm x 800 mm	
Sammelrohr	da 90	da 110
Wärmepumpenanschluss	da 50	da 63
Sondenanschluss	da 40	
Vorlaufarmaturen	2–8 Taco-Setter (8-30 l/min)	
Rücklaufarmaturen	2–8 Kugelhähne	
Abdeckung	begehbar, bis max. 200 kg; Schraubverriegelung (optional bis 600 kg)	

**Sprechen Sie uns an,
wir helfen Ihnen gerne weiter!**



GWE pumpenboese GmbH
Moorbeerenweg 1 · D-31228 Peine
Telefon +49 (0) 51 71 294 – 0
Telefax +49 (0) 51 71 294 – 244
E-mail: geothermie@gwe-gruppe.de
Internet: www.gwe-gruppe.de